

Statinių stovykloje gidas sesei

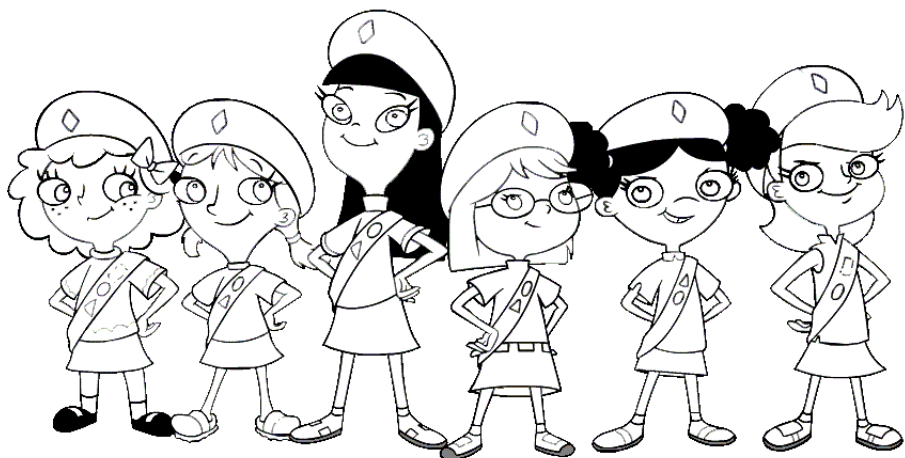

Parengė vyr. skaučių „Raganos“
draugovės kandidatė Rūta Račkaitytė

Įvadas

Sveika, sese!

Ar kada susimąstei, kad galbūt stovyklos metu, laisvu laiku, galėjai nuveikti daugiau? Nežinau, kaip tu, bet aš, kai buvau patyrusi skautė, pastebėjau, kad mūsų draugovės broliai visada susigalvodavo pastatyti ką nors įmantraus, ko sesės, iš pirmo žvilgsnio net negalėtų pastatyti. Iš tikrųjų nėra viskas taip sunku, kai yra noro! Žinoma, sesės – ne galiūnės, bet ir ne mažiau pajėgios už brolius, ypač, jei dirba komandoje.

Šioje knygelėje rasi daug idėjų, kaip galėtum pagyvinti savo draugovės pastovyklę ar net namų kiemą paprastais bei naudingais statinukais. Tikiuosi, kad rasi čia tai, ką norėtum įgyvendinti!

Mazgai

Čia nurodytų mazgų, galbūt, Tu ir neatsiminsi iš karto, bet laikui bėgant išsirinksi savo mėgstamiausius, kurie Tau patogūs ir patikimi. Aš, asmeniškai, daug kur naudoju audėjų mazgą.

Būtini žinoti

Piemens mazgas. Naudojamas pradėti bet kokiam rišimui. Neužsiveržia, laikosi ant įtempimo.

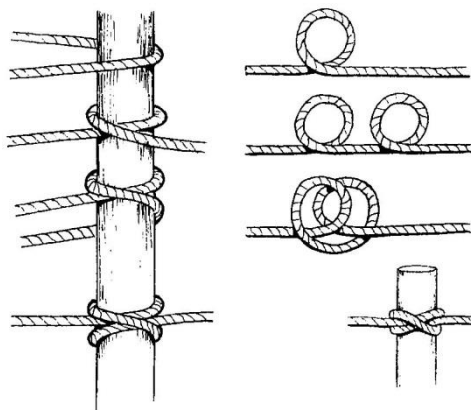

Gerasis mazgas. Tinka daugelio veiksmų pabaigai, užtvirtinimui. Greit ir lengvai surišamas, nedaug praslysta, bet nėra labai patikimas.

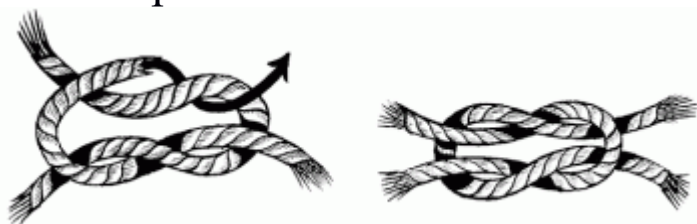

Virvei sujungti

Žvejo mazgas. Tinkamas dviems vienodo storio virvėms sujungti, tačiau užsiveržia, todėl sunku atrišti po didelės apkrovos. Tokiu pačiu būdu rišami kontroliniai mazgai.

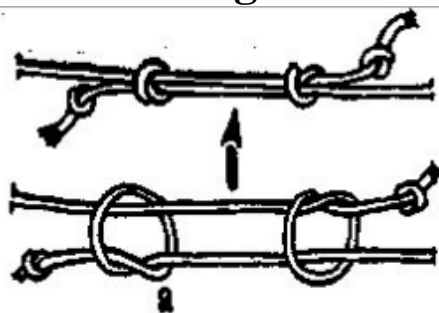

Audēju mazgas. Tinkamas jungti divi ne būtina vienodo storio virves. Neužsiveržia, lengvai atīšamas. Mazgas bus patīkmesnis rīšant kontrolīnīus mazgas arba palīekant īlgesnīus laīsvus galus.



Virvīų sujungīmas kīlpa. Naudojamas, jei virvės bus po vandenu arba dīdelīu ītempīmu, nes patraukus už laīsvo kīlpos galo mazgas lengvai īšsīrīša.



Kiti naudingi mazgai

Drugelio mazgas. Neslankiojančios kilpos viduryje virvės mazgas. Lengvai užsiriša ir atsiriša. Patogu ką nors pakabinti.

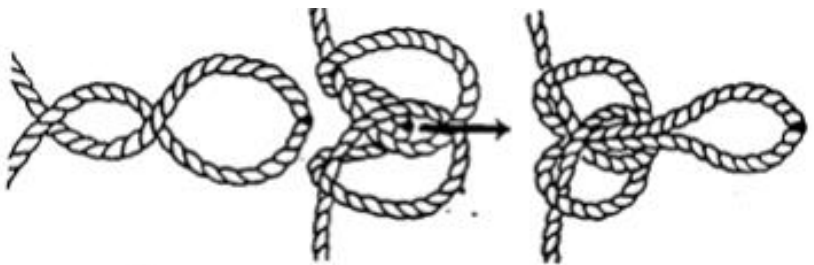

Sutrumpinimo mazgas. Naudojamas sutrumpinti ilgą virvę.

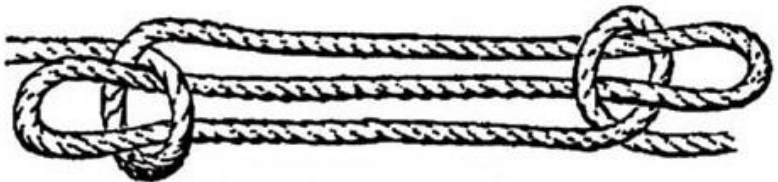

Vežiko kilpa. Naudojama tentui ar skalbinių virvei ištempti. Lengvai atsiriša, neužsiveržia. Pabaigti užrišti su dviguba kilpa – taip lengviau atsiriš ateityje.

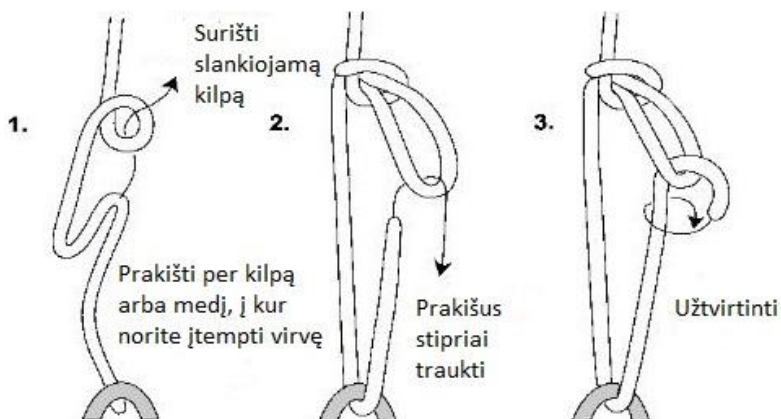

Čiuptukas. Naudojamas kai reikia dažnai keisti įtempimo stiprumą.

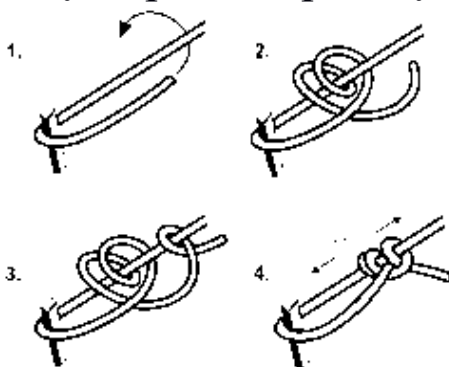

Gelbėjimosi kilpa. Panaši į audėjų mazga, tik laisvas lieka vienas galas, o ne du. Pravartu mokėti rišti apie save viena ranka ir užmerktomis akimis.



Sūpynių kilpa. Patogu ir paprasta rišti sūpynių lentą ar kėslą.

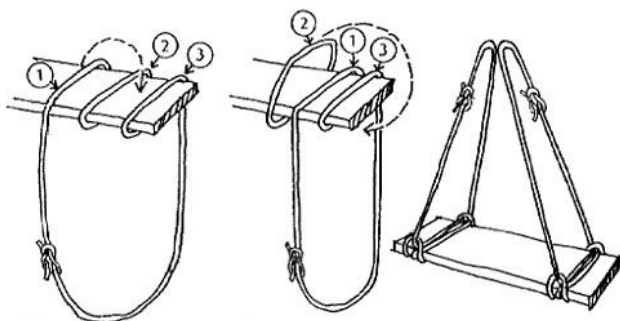

Rišimo būdai

Svarbu yra mokėti ne tik mazgus, bet ir tam tikrus rišimo būdus, kad statinys būtų stabilus ir išsilaikytų per laiką.

Kvadratinis rišimas.

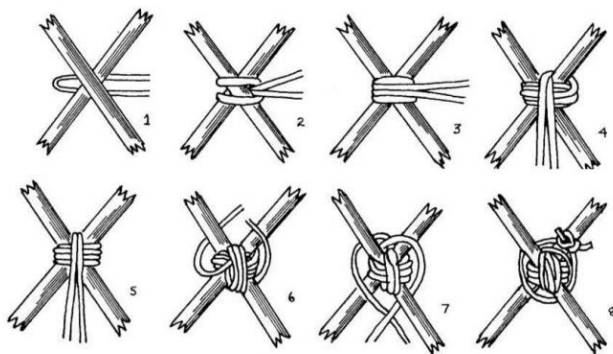

Kryžminis rišimas.

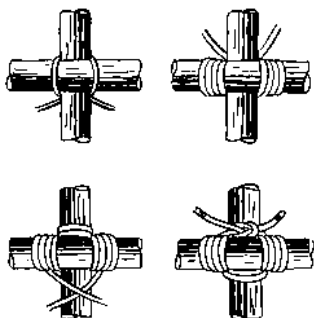

Nepertraukiamas rišimas.

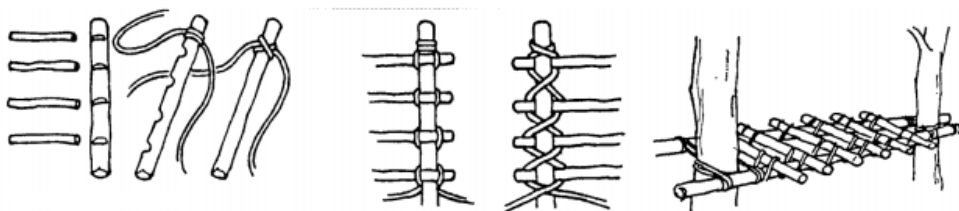

Statiniai

Stovykloje apstu įvairiausių stilių ir paskirčių statinių. Dažnai gali pamatyti skautišką stalą ar suolą, tačiau ne visada skautai sugalvoja pasidaryti indaujais stovą, kad būtų patogiau plauti indus arba skautišką tualetą, su galimybe atsisėsti. Čia rasi kelis pasiūlymus ir patarimus, ką būtų patogų turėti ir kaip geriau ką nors atlikti.

Indauja

Mano nuomone, indauja yra pats reikalingiausias statinys pastovyklėje. Labai patogus, kai žinai, kur visada rasi savo indus ir kur juos gali palikti džiuoti išplovus po valgio. Jos gali būti pačių įvairiausių išvaizdų nuo dviaukščio trikojo iki lentynėlės prie medžio.

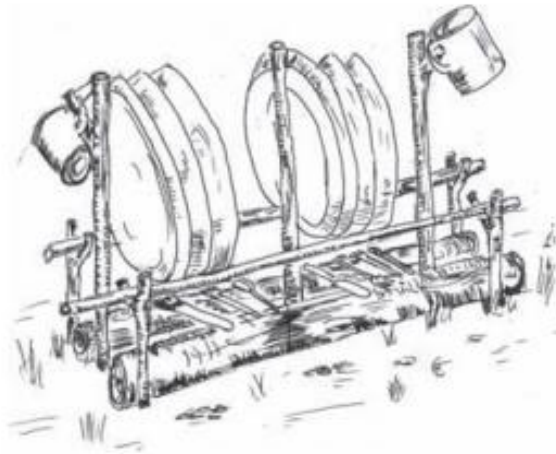

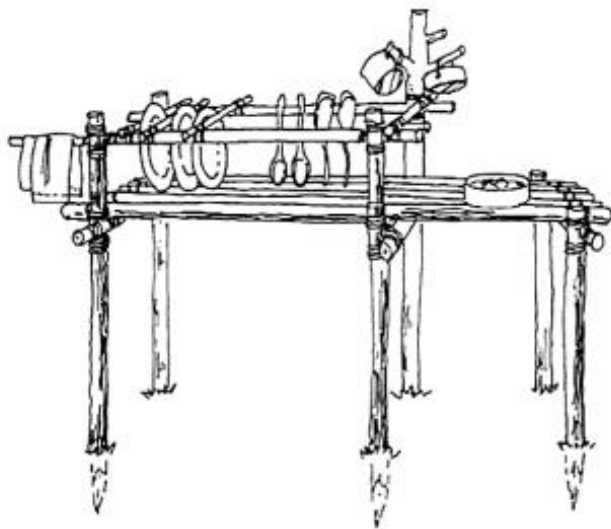
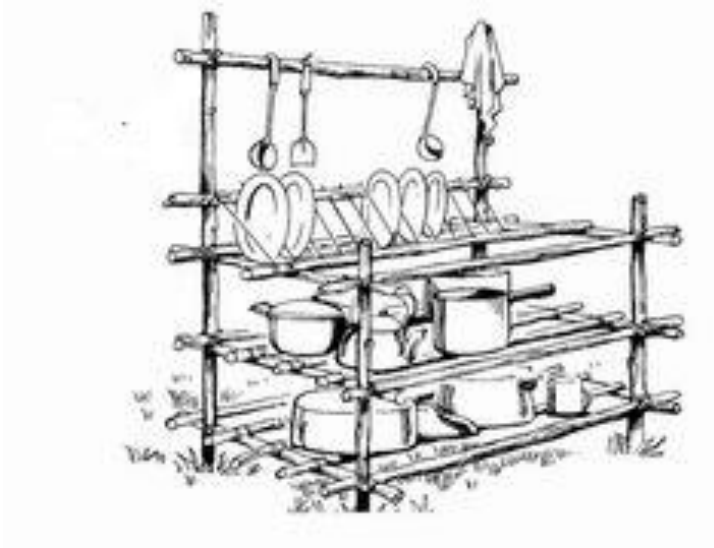

Tualetas

Dažnai po stovyklos skautai pirmiausia bėga į normalų tualetą, nes po savaitės gamtoje norisi reikalus atlikti pasvajojant ir be nerimo įkristi į duobę. Tačiau yra būdas paversti skautišką tualetą ne mažiau patrauklų nei namuose, civilizacijoje. Pora tvirtesnių pagalių, truputį špagato ir gali nesunkiai patobulinti skautišką tualetą!

Patarimai:

Nužievinus pagalių, ant kurio sėdamasi, bus maloniau.

Jei darote kėdutę, pravartu padaryti užtvarą priekyje.



Tualetų modeliai

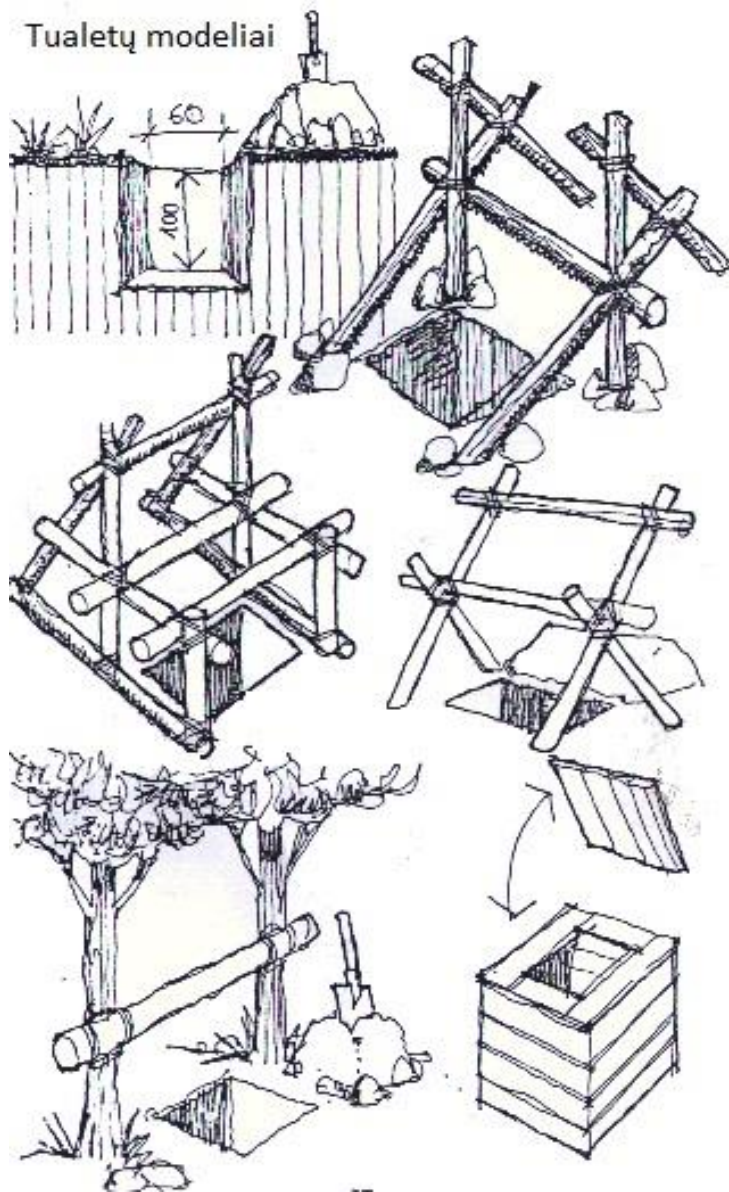

Prausykla, grožio kampelis

Patogu dubenį su vandeniu, kuriuo prausiatės, pakelti nuo žemės. Taip semiant vandenį nereikia daug lenktis ir stovyklavietėje gyventi iš kart patogiau!

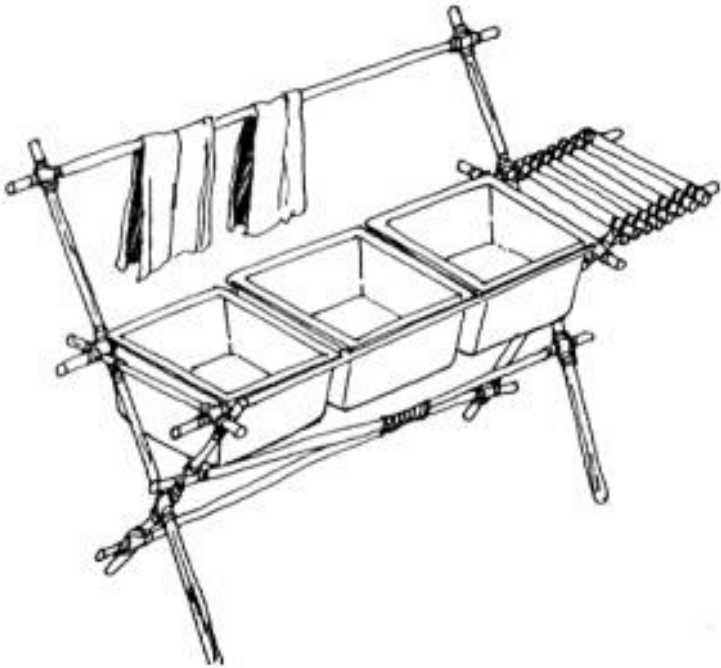

Dušas

Lentinėlė muilui pasidėti

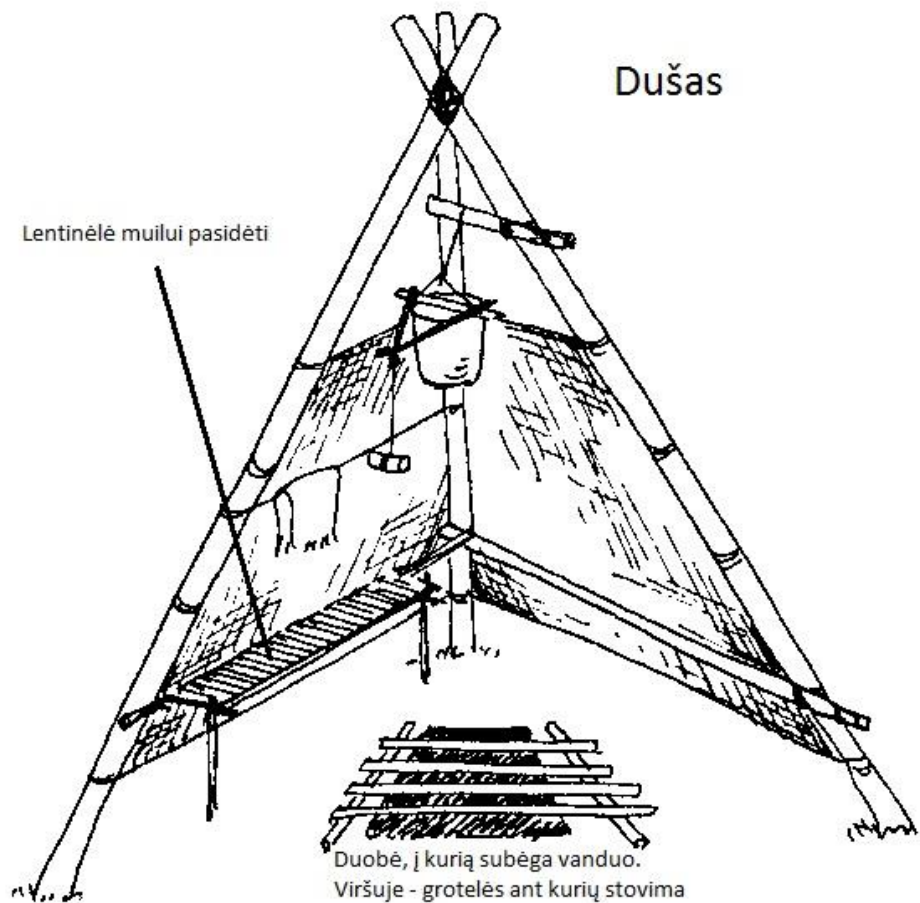

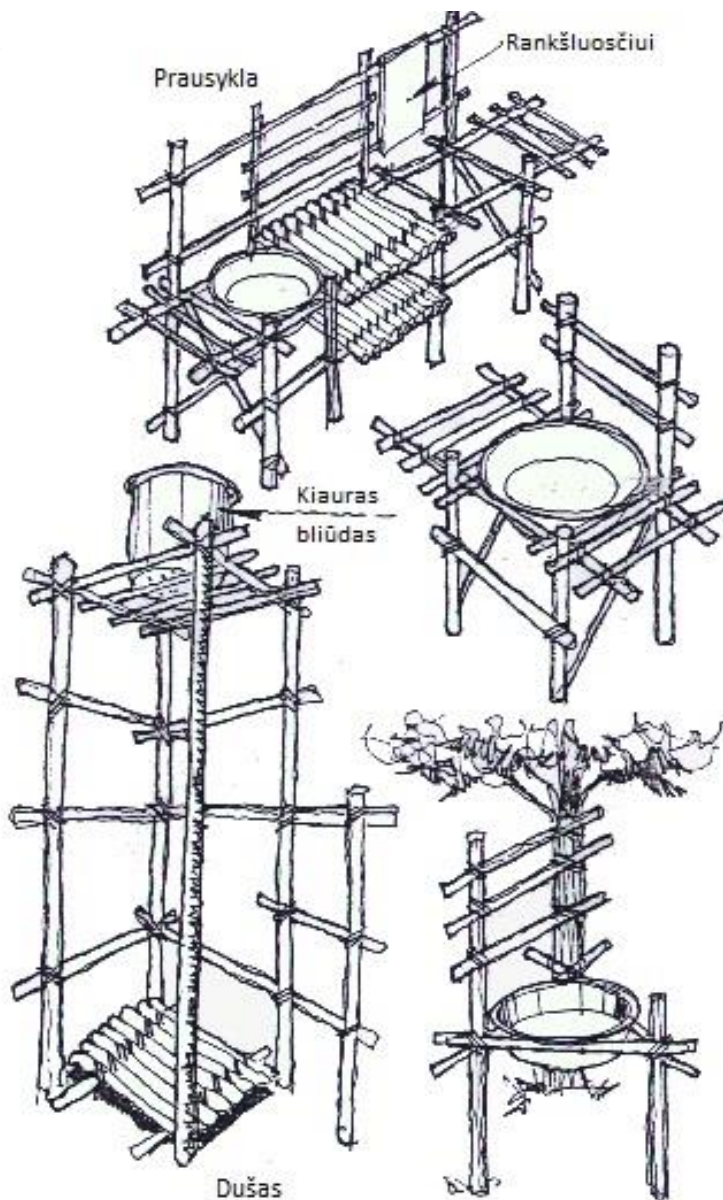

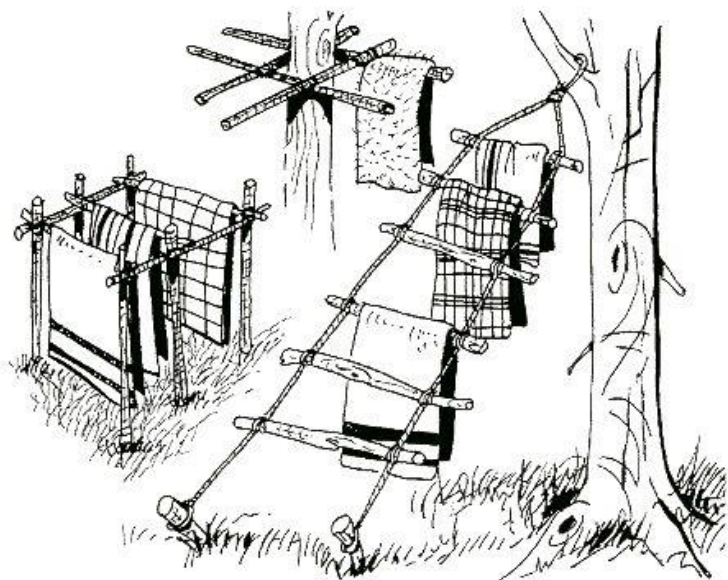
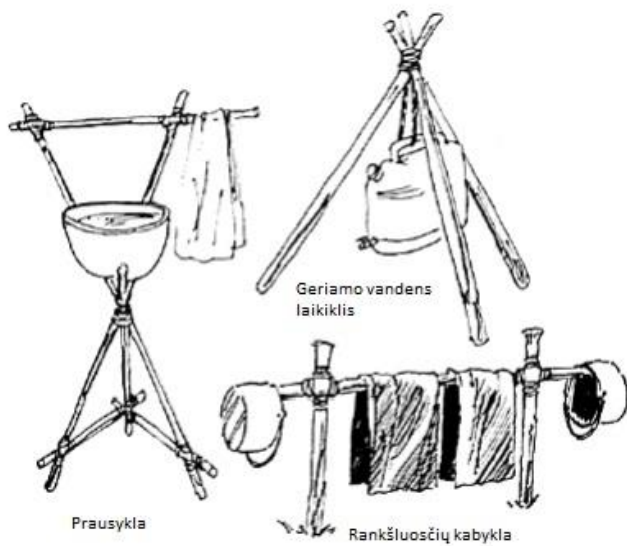

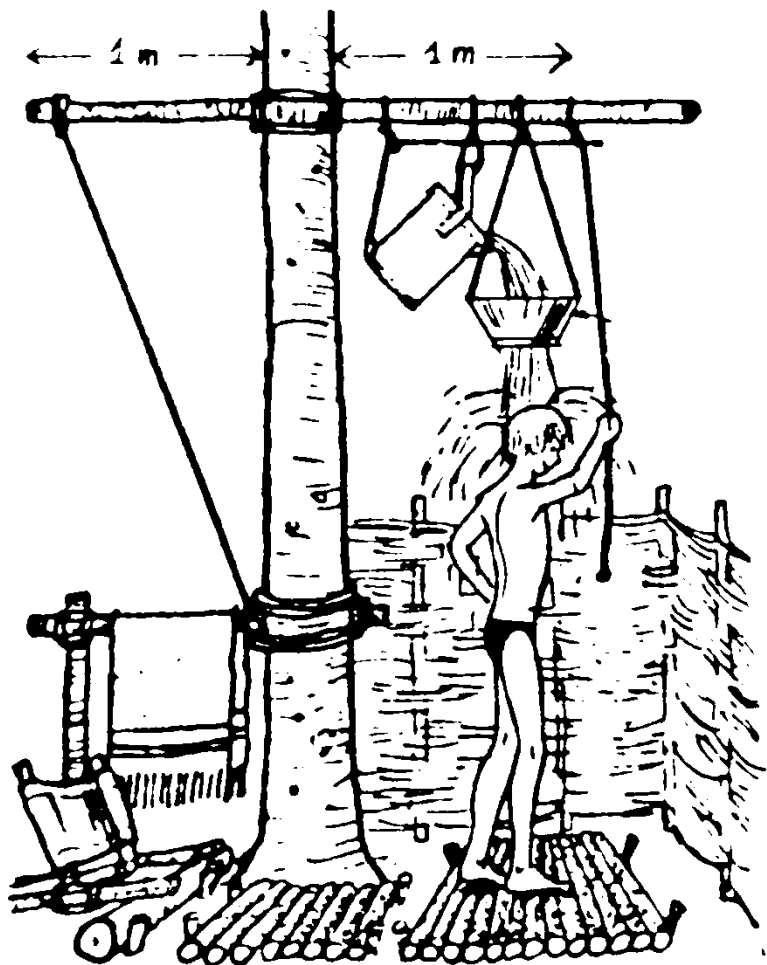

Dažnai stovykloje būna prausyklos, bet jose nėra veidrodžio. Kaip žinoti, ar gerai nusiprausei ar susišukavai? Tokiu atveju pravartu prie prausyklų pasidaryti lentynėlę – grožio kampelį, kur galėtumėt rast veidrodį, šukas, muilą, dantų šepetuką ir gal dar ko nors, ko trokšta širdis. Tokį grožio kampelį būtina papuošti! Tai pakelia nuotaiką kiekvieną kartą prausiantis.

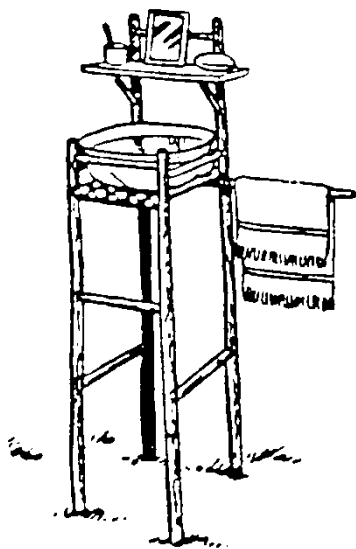

Virtuvė

Stovykloje būtinai turi būti šokia tokia virtuvė, kurioje bus gaminamas maistas. Dažnai atskiri vienetai turi savo virtuvėles, kuriose gaminasi maistą.

Gaminant maistą ne retai tenka ką nors pjaustyti, o tai patogiau daryti ant stalo. Štai keletas stalų, kuriuos pasidaryti nėra sunku:

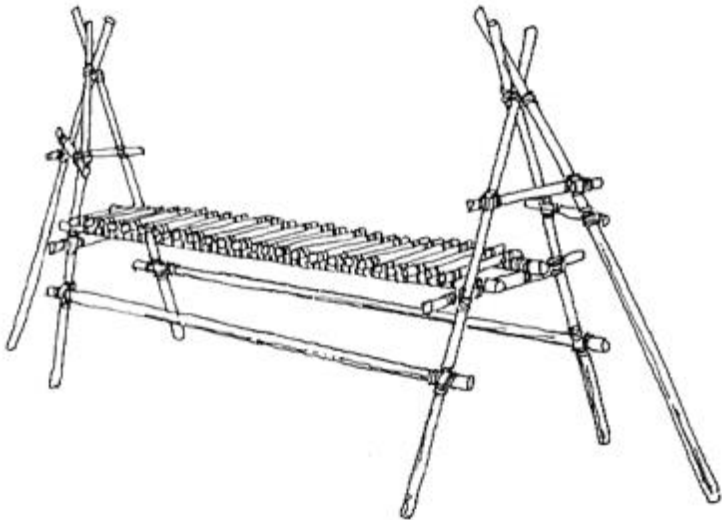

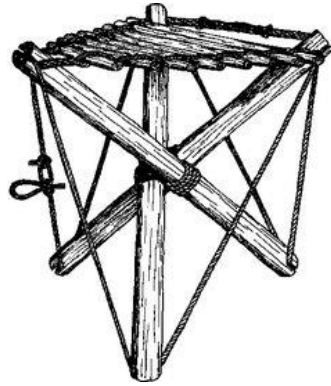
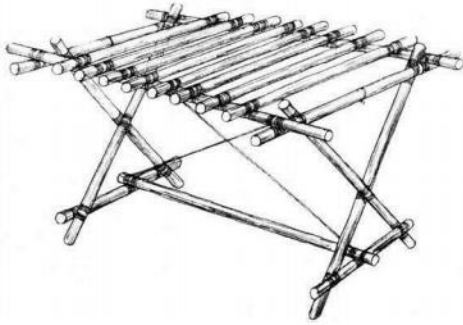

Galima statinius komplektuoti vieno prie kito – indaują prie stalo, o į stalą įtaisyti prausyklą. Taip galima padaryti ir visą virtuvės komplektą, kurio pavyzdį matote apačioje.

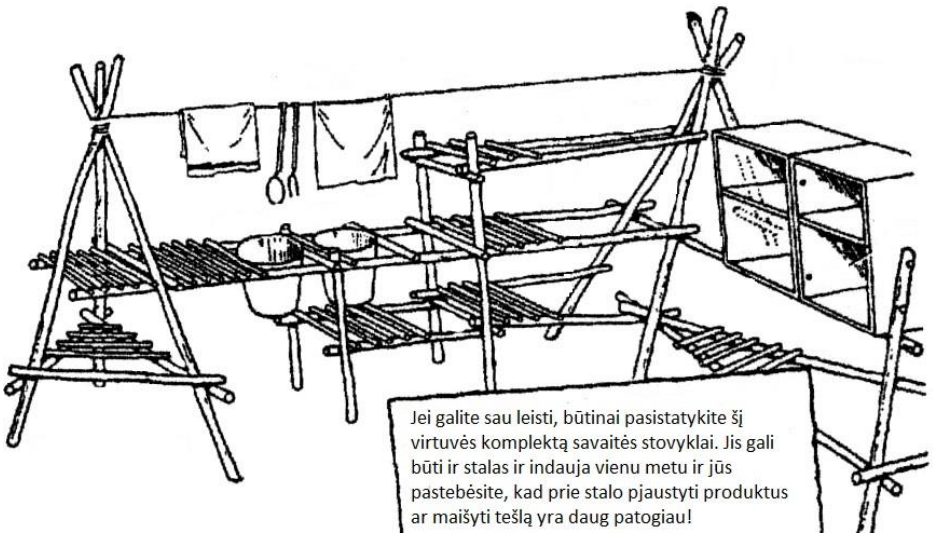

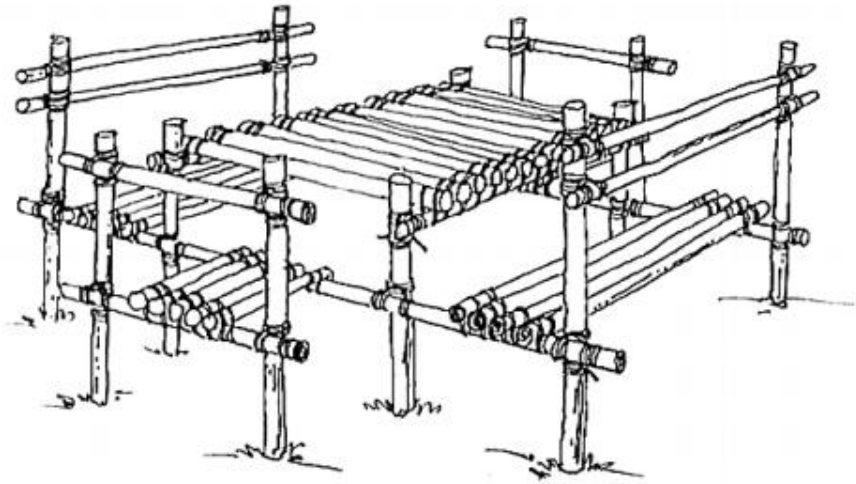
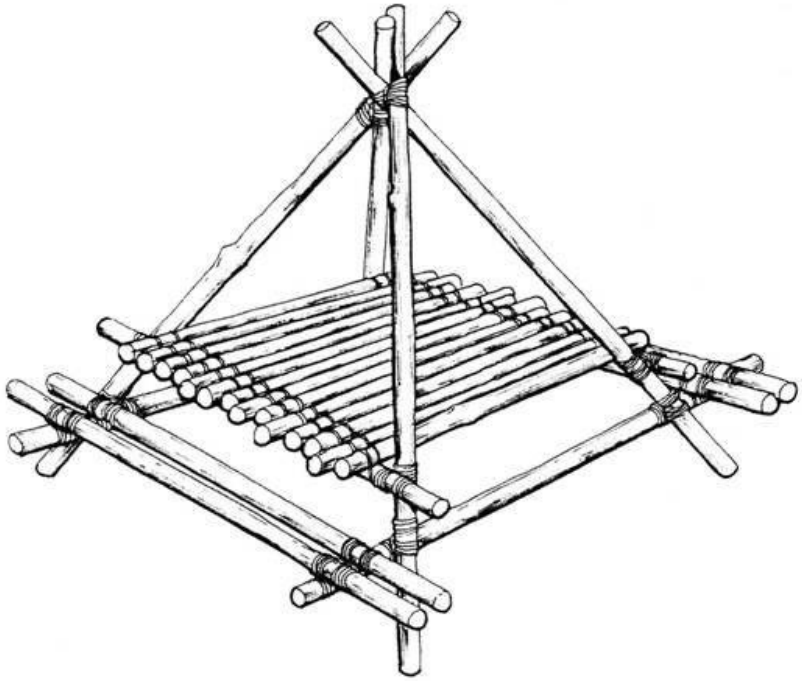

Sūpynės

Stovykloje galima išgyventi be sūpynių, bet, kad savaitė gamtoje būtų linksmesnė jos tiesiog būtinos! Pasisupti ar tik lengvai pasiūbuoti užsinori vien tik pasižiūrėjus į sūpynes, tad kodėl gi jų nepasikabinti? Paprasčiausias variantas yra pakabinti sūpynes ant šakos. Tokiu atveju labai pravars sūpynių mazgas, parodytas viršuje, prie mazgų. Tačiau, jei yra noro ir priemonių, sūpynių statyba gali būti ne mažiau linksmas užsiėmimas nei pats supimasis. O ir šiek tiek įmantresnis kėslas su atlošu gali dar labiau praskaidrinti nuotaiką!

Štai keletas ne visai stovyklinių maketų, kurie gali pažadinti vaizduotę!



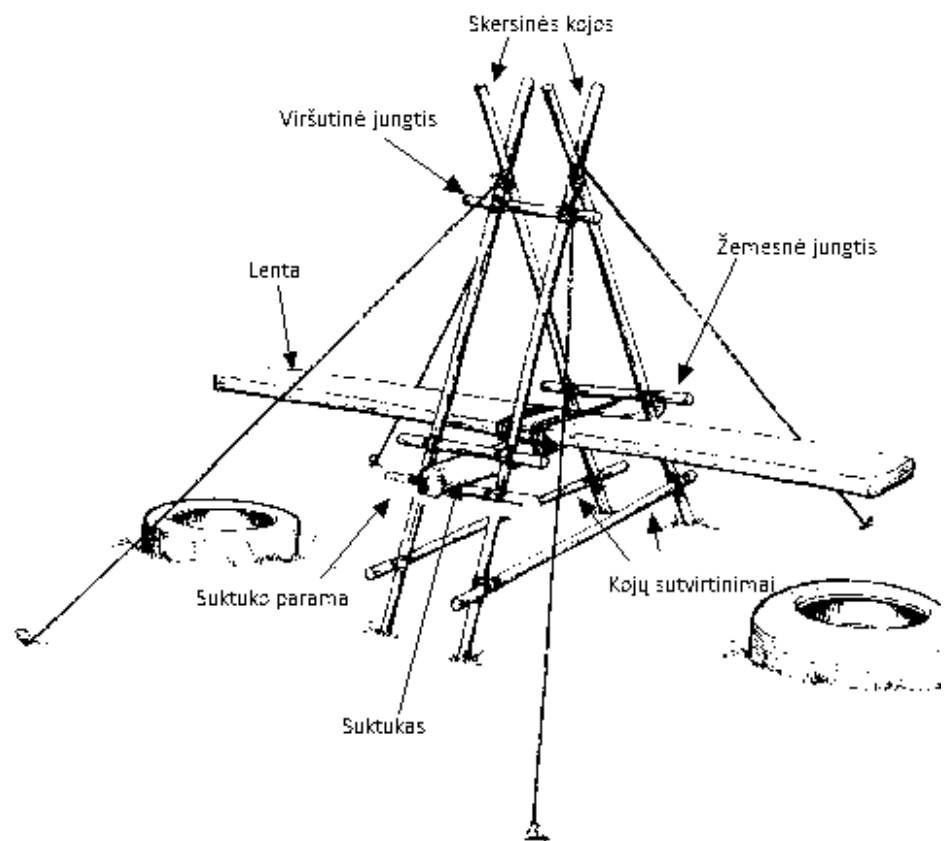

Kopėčios

Kartais tenka kažką rišti ar tvirtinti aukščiau nei gali pasiekti. Tuo atveju, jei nėra patogios šakos, gali padėti kopėčios, kurias visai nesunku pasidaryti. Kopėčios rišamos iškart abiejose pusėse veidrodiniu principu viena prieš kitą, iš viršaus į apačią. Kopėčioms pasirinkite tvirtą medieną, riškite labai atsakingai tvirtai. Vienos pakopos atlaisvėjimas sukels atlaisvėjimą ir kitoje, tuomet kopėčias gausite darytis iš naujo.

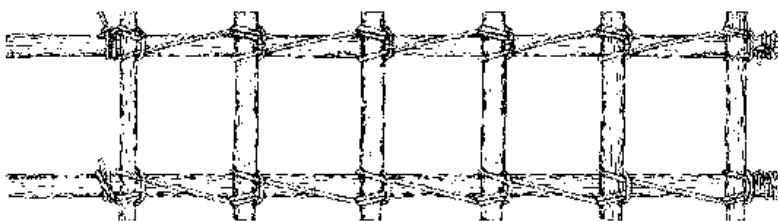

1 žingsnis: Kopėčių rišimas pradedamas viršutinėje dalyje, pririšant dvi virves prie pagalių, panaudojant piemens mazgą.

2 žingsnis: Pasidarykite kilpas su virvės galais, rodančiais į išorę.

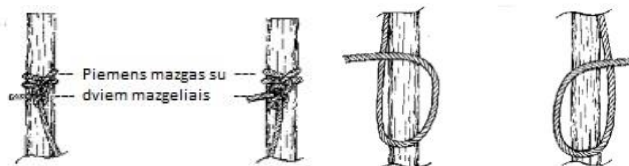

3 žingsnis: Į turimas kilpas įstatykite tvirtą pagaliuką – laiptelį.

4 žingsnis: Turimą kilpelę apsuokite apie pagrindinį pagali.

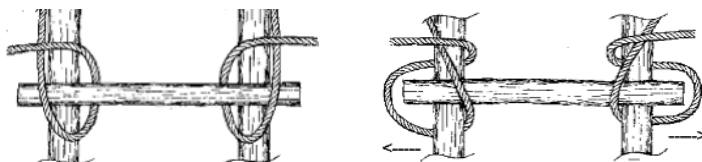

5 žingsnis: apsauktą kilpą užmaukite ant laiptelio.

6 žingsnis: virvės galus tvirtai sutempkite žemyn

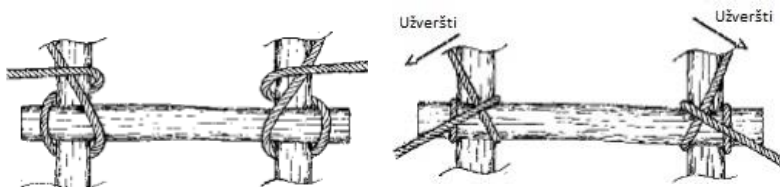

7 žingsnis: virvės galuose suformuokite dar vieną kilpelę.

8 žingsnis: turimą kilpelę užmaukite ant laiptelio galų.

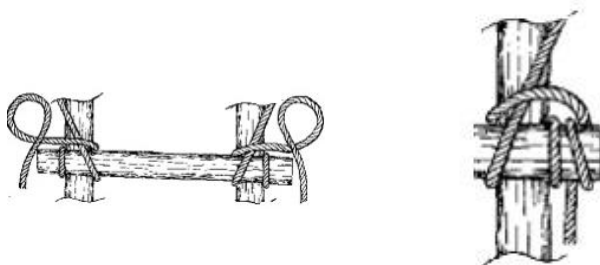

9 žingsnis: virvės galus tvirtai sutempkite žemyn ir pradėkite nuo pirmo žingsnio kito laiptelio tvirtinimui.

10 žingsnis: kopėčių apačioje sutvirtinkite virvės galus tuo pačiu piemens mazgu.

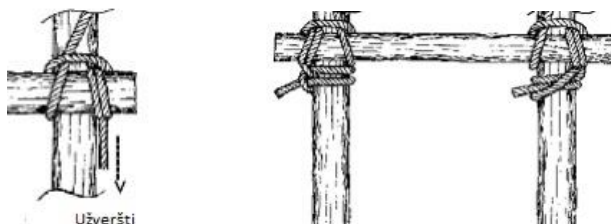

Vartai

Pirmas dalykas ką pamatai atvažiavus į stovyklą tai jos vartai. Jų būna įvairiausių – vieni sudėtingesni, sunkesni, o kiti paprastesni, lengviau pastatomi. Idealiu atveju kiekviena pastovyklė pasistato sau dar vienus vartus ir apsitveria pastovyklę, kad jokie pašaliniai nevaikšiotų skersai ir išilgai. Savo pastovyklei vartus gali

pastatyti remiantis maketais apačioje arba savo vaizduote!

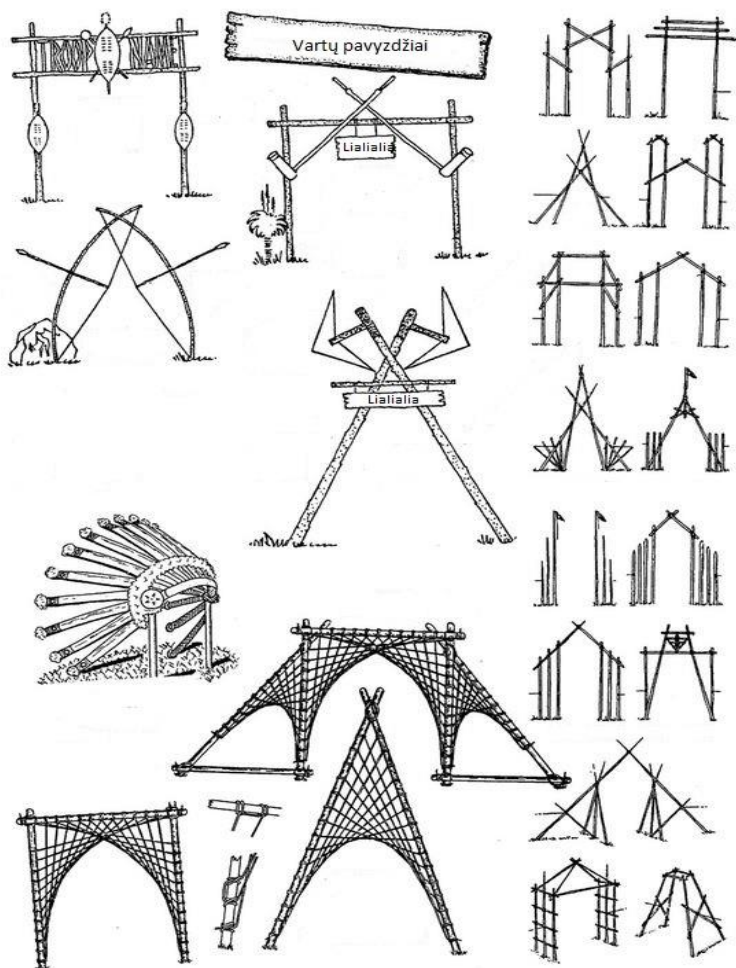

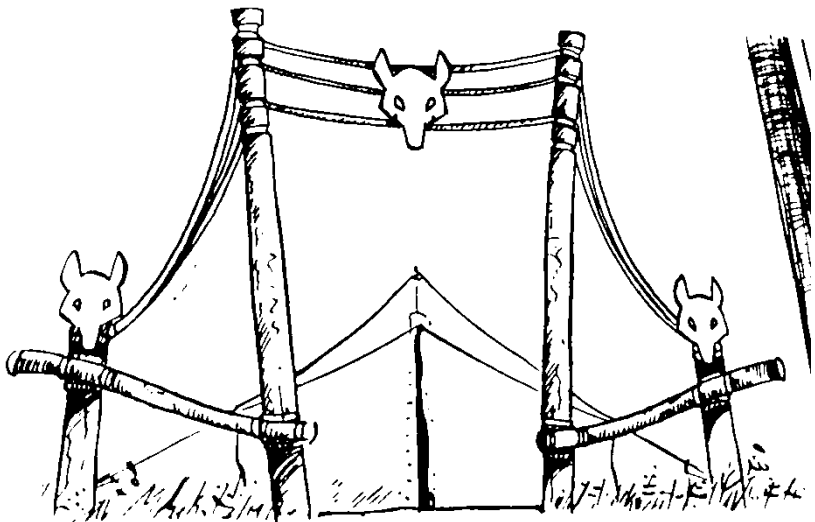
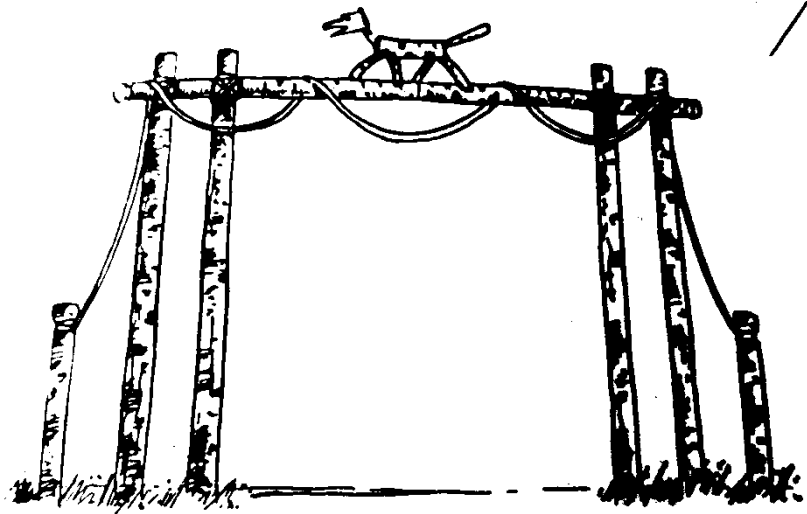

Kitos idėjos

Ivairios konstrukcijos

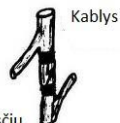
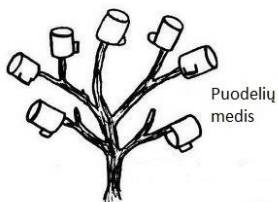
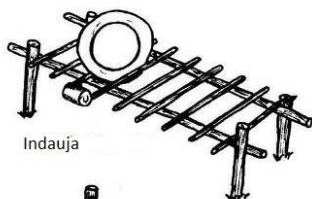

Dantų šepetėlių laikiklis

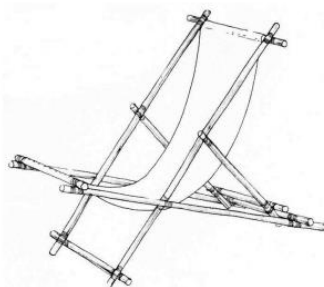
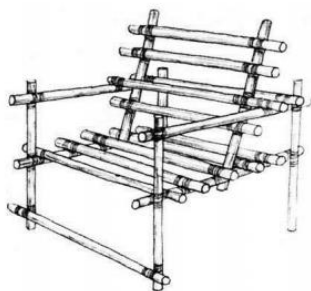
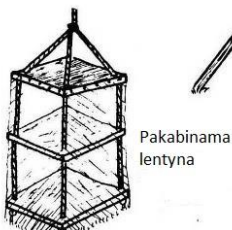
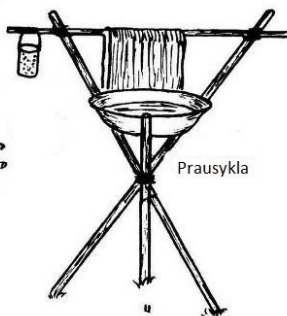
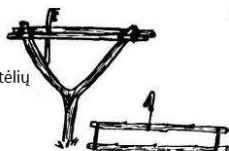

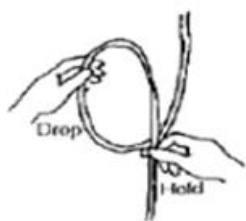
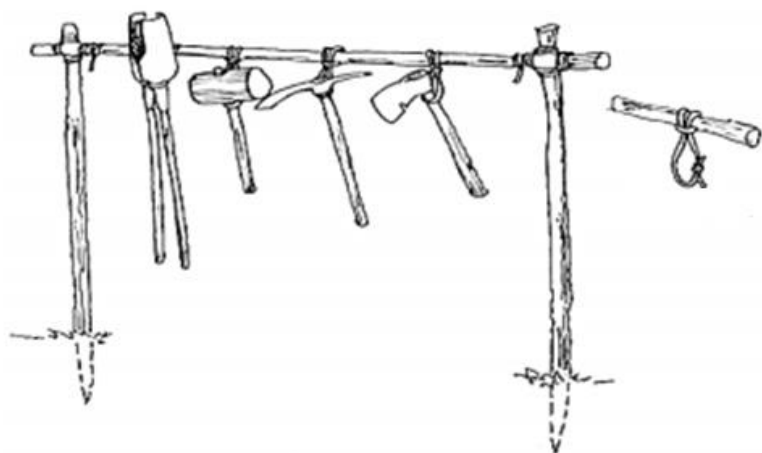

1



2



3

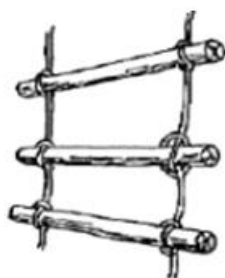

4



Prausyklos stovas



Batų stovas

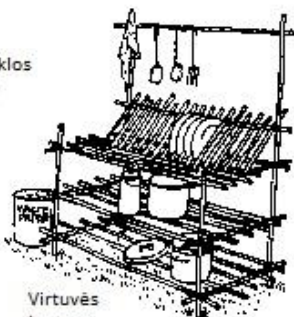

Virtuvės lentyna



Lėkščių stovas



Puodelių medis

Puodeliai kabinami ant galų

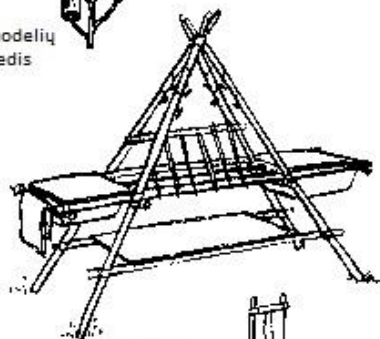

Plovyklos

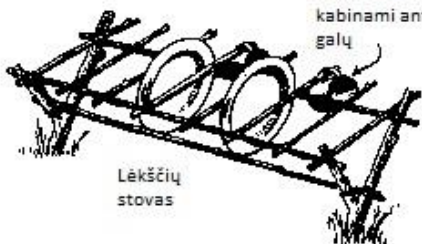

Lėkščių stovas

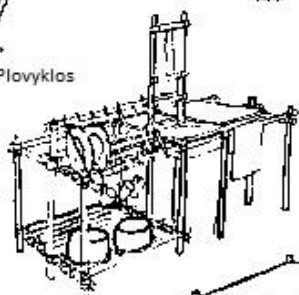

Stovykliniai stalai



Malčinė

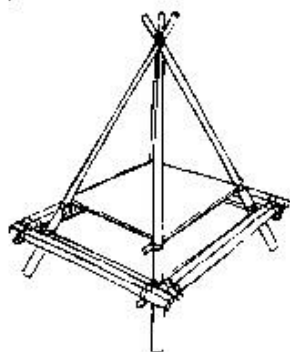
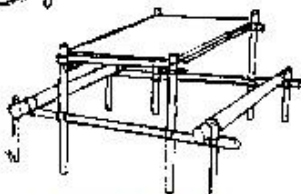

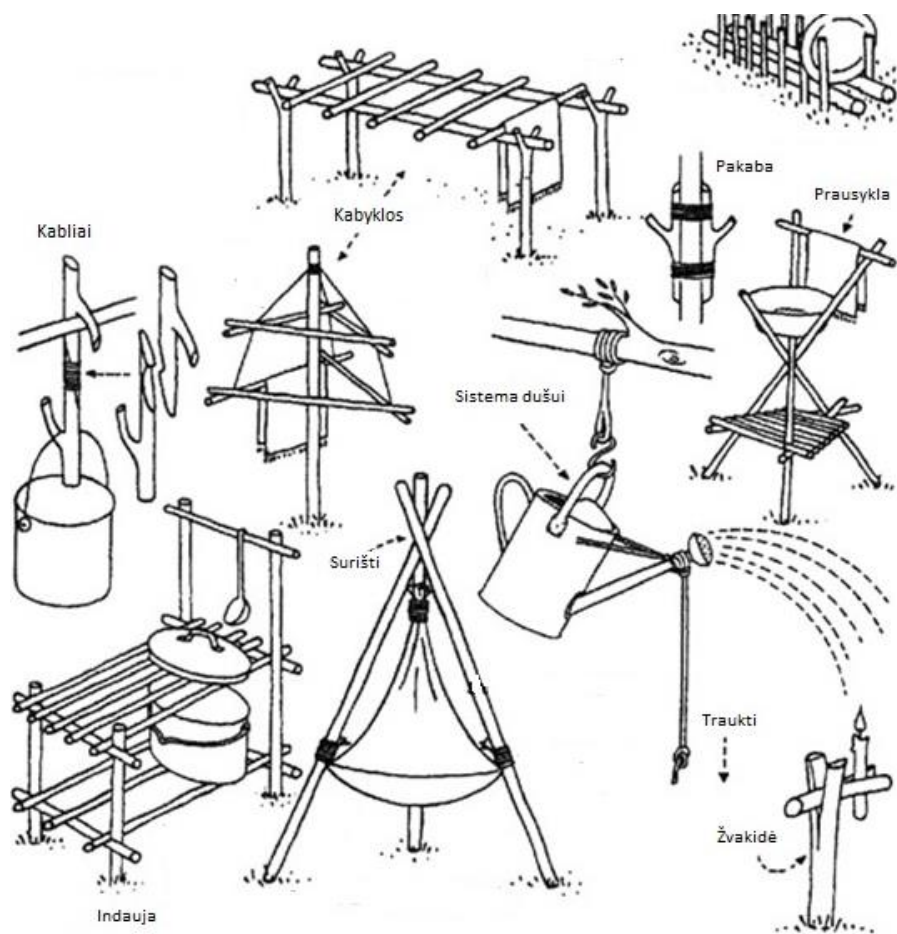

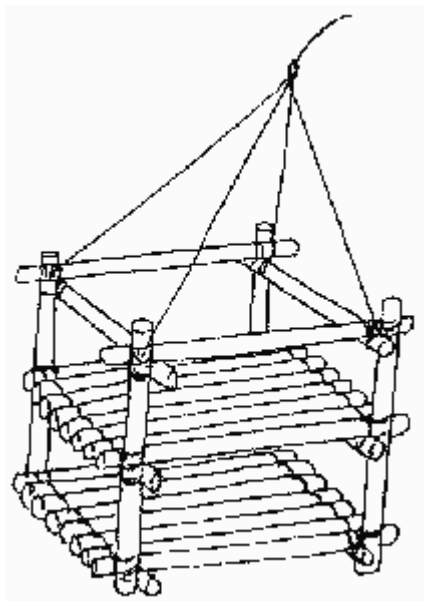

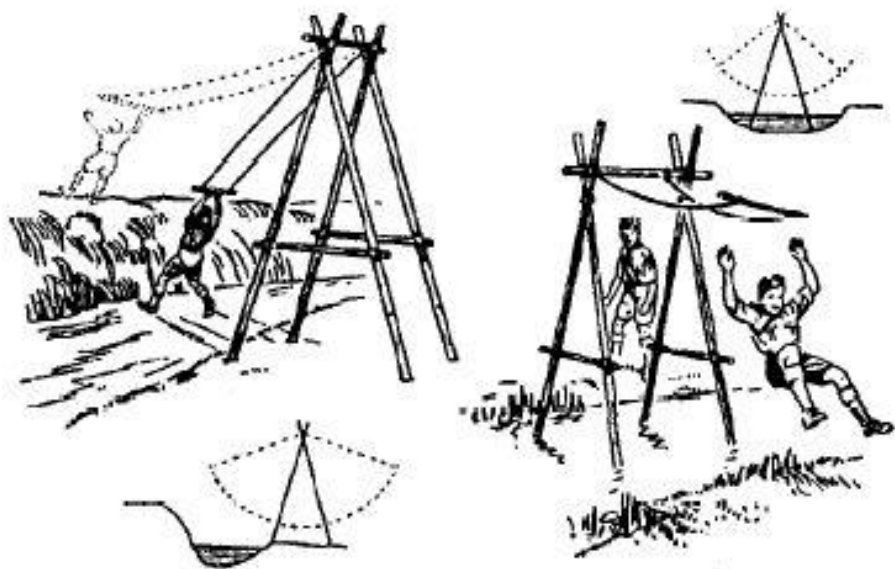

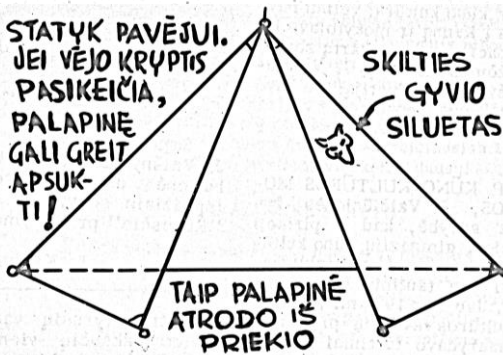
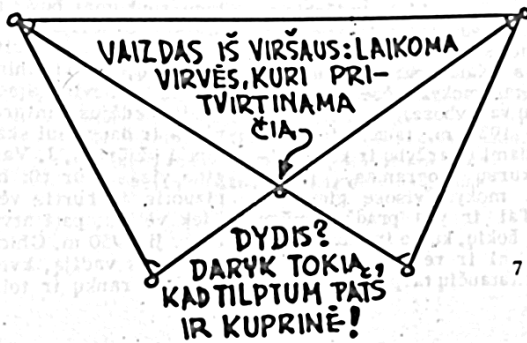

Baigiamasis žodis

Pabaigai noriu padėkoti už tai, kad skaitei ir tikiuosi, kad šitas statinių gidas buvo Tau naudingas. Tikiuosi, kad jau dabar nekantrauji ir nori išbandyti kai kuriuos statinius. Jei taip, tai puiku, tačiau nepamiršk, kad geriausi brėžiniai ir galbūt daug geresnės idėjos slypi tavo vaizduotėje!

